

WANDERBIBLIOTHEK

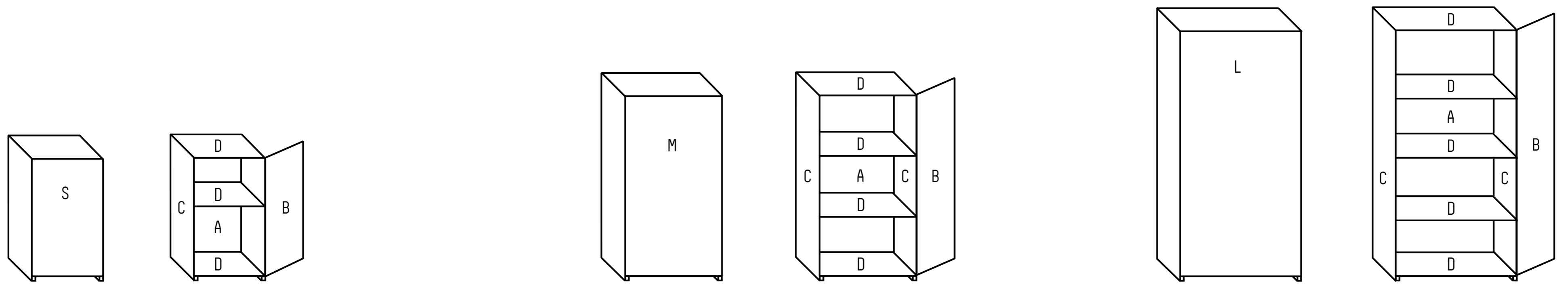

1. SCIE / SAW

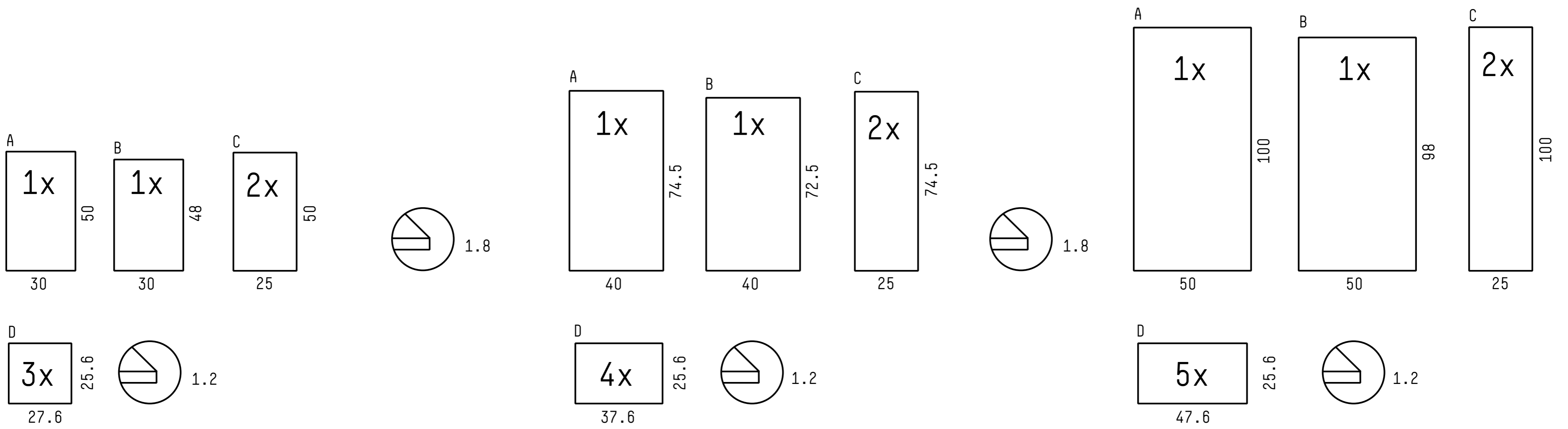

2. DÉFONCEUSE, PONCEUSE / ROUTER, SANDER

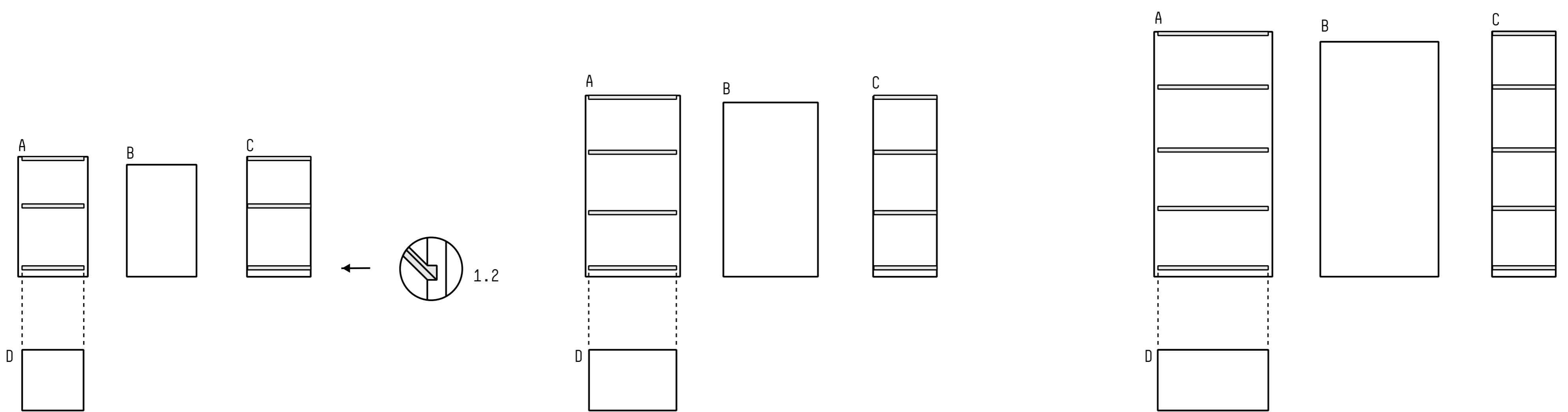

3. COLLE À BOIS, MARTEAU, CLOUS, CHARNIÈRES, VIS / WOOD GLUE, HAMMER, NAILS, HINGES, SCREWS

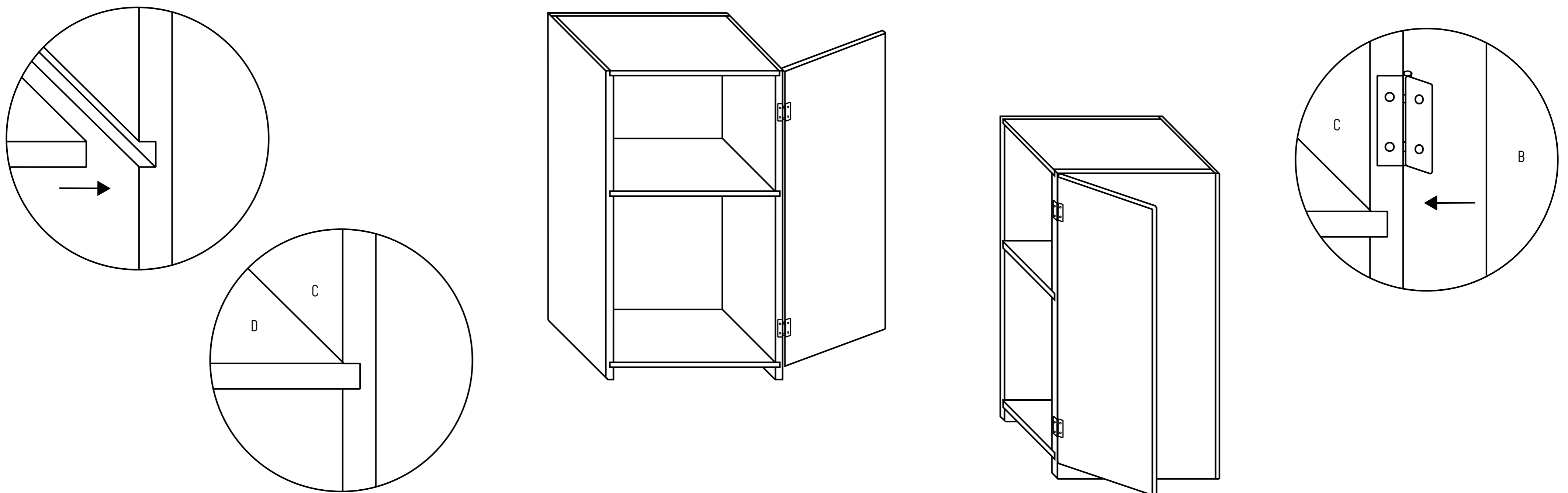

WANDERBIBLIOTHEK
Design: Mathieu Gabiot & Lucaine Furtter
License Art Libre Free Act License 1.3

WANDERBIBLIOTHEK est un projet initié par Lucaine Furtter et Clovis Ducan à l'occasion d'une exposition du Prix Fernand Baudin à Rosa Brux, les 6 et 7 décembre 2014 à Bruxelles:

«De retour d'une série d'expositions et d'événements en Suisse, les livres primés par le Prix Fernand Baudin, prix des plus beaux livres à Bruxelles et en Wallonie, seront exposés à Rosa Brux dans une exposition rétrospective présentant tous les livres primés depuis 2008 jusqu'à aujourd'hui.

Avec eux seront présentées de nouvelles versions des caisses-bibliothèques en bois qu'utilisait la Bibliothèque Pour Tous* au début du siècle passé pour diffuser ses livres dans toute la Suisse, en chacquette et à dos d'âne. Les plans de ces bibliothèques mobiles, moyens de transport et de présentation des livres, seront publiés sous licence open source et distribués à l'occasion de l'exposition.
*La Bibliothèque Pour Tous s'appelle aujourd'hui BIBLIOMEDIA, fondation pour le développement des bibliothèques et la promotion de la lecture. Le Prix Fernand Baudin remercie chaleureusement le directeur du bibliocentre de Lausanne, Laurent Voisard, qui a rendu possible le projet de faire voyager une des caisses-bibliothèques historiques à Bruxelles à l'occasion de cette exposition.»

WANDERBIBLIOTHEK is a project initiated by Lucaine Furtter and Clovis Ducan for the exhibition of the Fernand Baudin Prize at Rosa Brux, on the 6th and 7th of December 2014 in Brussels:

"Back from a series of exhibitions and events in Switzerland, the books awarded by the Fernand Baudin Prize will be exhibited at Rosa Brux Gallery in Brussels, in a retrospective show presenting all the awarded books since 2008 and until today.

Along with the books, the exhibition will present new versions of wooden crates bookshelves that the Bibliothèque Pour Tous* (Library for All) was using at the beginning of last Century to spread its books through the whole Switzerland, by cart and on donkeys' back.
The plans of these mobile bookshelves-means of transport as well as display for the books-will be published under an open source license and distributed during the show.
*The Bibliothèque Pour Tous has become BIBLIOMEDIA, Swiss foundation for the development of libraries and the promotion of reading.
The Fernand Baudin Prize wishes to address warm thanks to the director of Lausanne's bibliocentre, Laurent Voisard, who made it possible for a historical crate bookshelf to travel to Brussels for this exhibition."

License Art Libre 1.3
Free Act License 1.3
<http://artlibre.org/licence/lal>

Avec la Licence Art Libre, l'autorisation est donnée de copier, de diffuser et de transformer librement les œuvres dans le respect des droits de l'auteur.
Loin d'ignorer ces droits, la Licence Art Libre les reconnaît et les protège. Elle en reformule l'exercice en permettant à tout un chacun de faire un usage créatif des productions de l'esprit quels que soient leur genre et leur forme d'expression.
Si, en règle générale, l'application du droit d'auteur conduit à restreindre l'accès aux œuvres de l'esprit, la Licence Art Libre, au contraire, le favorise. L'intention est d'autoriser l'utilisation des ressources d'une œuvre ; créer de nouvelles conditions de création pour amplifier les possibilités de création.
La Licence Art Libre permet d'avoir jouissance des œuvres tout en reconnaissant les droits et les responsabilités de chacun. Avec le développement du numérique, l'invention d'internet et des logiciels libres, les modalités de création ont évolué : les productions de l'esprit s'offrent naturellement à la circulation, à l'échange et aux transformations. Elles se prêtent favorablement à la réalisation d'œuvres communes que chacun peut augmenter pour l'avantage de tous.

The Free Act License grants the right to freely copy, distribute, and transform creative works without infringing the author's rights. The Free Act License recognizes and protects these rights. Their implementation has been reformulated in order to allow everyone to use creations of the human mind in a creative manner, regardless of their types and ways of expression.
While the public's access to creations of the human mind usually is restricted by the implementation of copyright law, it is favoured by the Free Act License. This license intends to allow the use of a work's resources; to establish new conditions for creating in order to increase creation opportunities.
The Free Act License grants the right to use a work, and acknowledges the right holder's and the user's rights and responsibility. The invention and development of digital technologies, Internet and Free Software have changed creation methods: creations of the human mind can obviously be distributed, exchanged, and transformed. They allow to produce common works to which everyone can contribute to the benefit of all.